

TECHNISCHE IDENTIFIZIERUNG

Gelenkwellen Wing Style



welte-group.com

Bitte füllen Sie dieses Formular möglichst vollständig aus und klicken Sie anschließend auf den grünen „Senden“- Button.

A1

A2

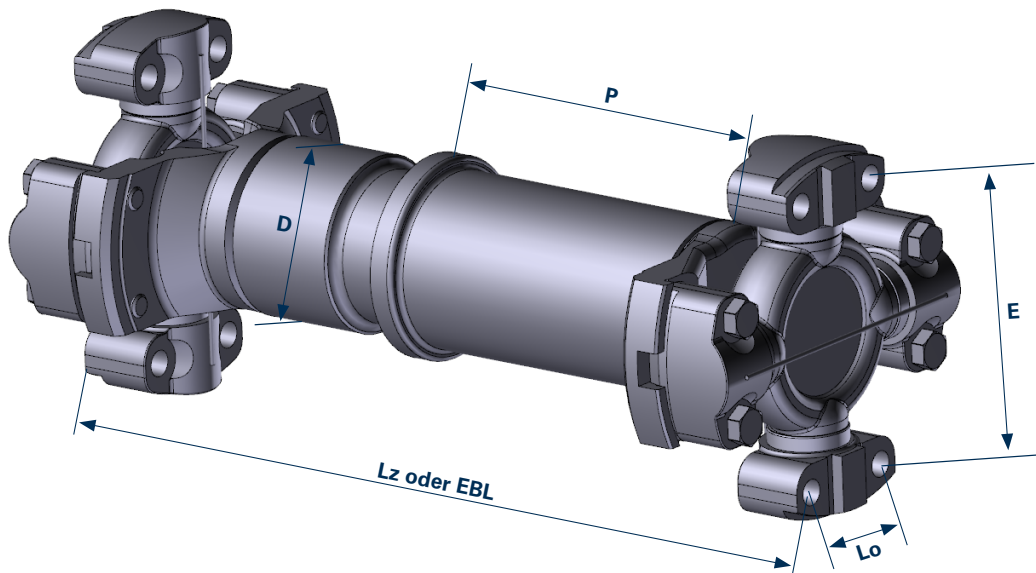

Lz (zusammengeschobene Länge)		mm
oder EBL (Betriebslänge)		mm
D (Rohrdurchmesser)		mm
P (Länge Profilschutz)		mm

	A1	A2
Lo (Lochabstand Böckchen) A1/A2	mm	mm
E (Lochabstand) A1/A2	mm	mm

Befestigungsart

HWD-Blocklager ohne Gewinde

LWT-Flügelager mit Gewinde

LWD-Flügelager ohne Gewinde

DWT-Deltalager mit Gewinde

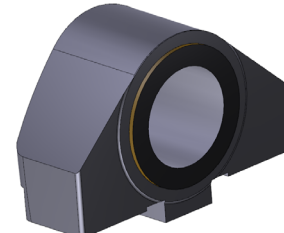
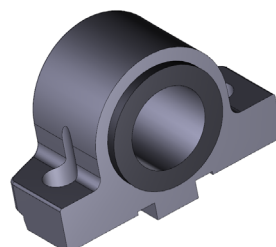
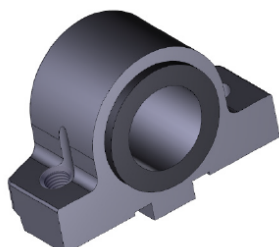
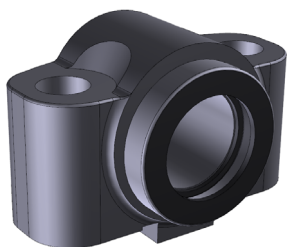

Schmierungsart

Lateralschmierung

Wartungsfrei

